

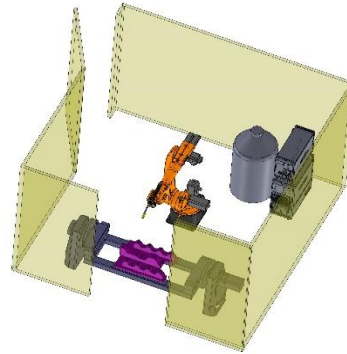

CELLA ROBOTIZZATA DI SALDATURA Art. CS1

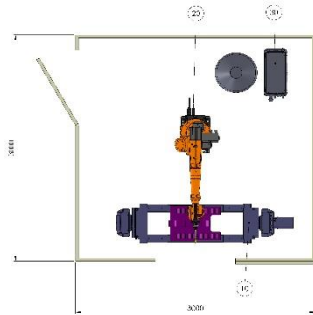

STAZIONE	DESCRIZIONE STAZIONE	Q.TA'	PREZZO
00	Sviluppo layout, progettazione sistema	1	
10	Tornio singolo	1	
20	Robot di saldatura	1	
30	Saldatrice	1	
100	Quadro elettrico	1	
110	Bordo macchina elettrico	1	
120	Protezioni perimetrali di sicurezza	1	
130	Impianto pneumatico	1	
140	Montaggi sottogruppi in SISTEC	1	
150	Prove e collaudo in SISTEC	1	
SUB-TOTALE, EX-WORKS			€ 105,000.00 + IVA

STAZIONE	OPTIONAL	Q.TA'	PREZZO
00	Software di supervisione cella HMI "OPSIS 2.0"	1	€ 7,500.00 + IVA

STAZIONE	ESCLUSIONI
00	Sviluppo software di gestione impianto e percorso di saldatura per un pezzo
00	Programmazione off-line
160	Installazione, cablaggio e avviamento